



## CITTÀ DI CASTELVETRANO

Libero Consorzio Comunale di Trapani



### Deliberazione della Commissione Straordinaria

(adottata con i poteri e le attribuzioni della Giunta Municipale)

n.° 35 del 20-1-2019

OGGETTO: Presa d'atto ed approvazione valutazione tecnico - economica della spesa occorrente per eseguire coattivamente opere di demolizione e rimessa in pristino dello stato dei luoghi di manufatti ed opere abusivamente realizzati a seguito di accertamento di inottemperanza. Immobile distinto in catasto al foglio 179, particella 1859 Elenco n. 5

L'anno ~~duemiladiciotto~~<sup>annove</sup>, il giorno venti del mese di febbraio alle ore 16,00 in Castelvetro nella Casa Comunale, si è riunita la Commissione Straordinaria, nominata con D.P.R. del 7 giugno 2017, così composta:

		Presente	Assente
Dott. Salvatore CACCAMO	Viceprefetto - Presidente	×	
Dott.ssa Elisa BORBONE	Viceprefetto aggiunto - Componente	×	
Dott.ssa Concetta Maria MUSCA	Funzionario Economico Finanziario - Componente	×	

assistita dal Segretario Generale dott.ssa Rosalia DI TRAPANI.

Assume la presidenza DOTT. S. CACCAMO

### La Commissione Straordinaria

Premesso che sulla proposta di deliberazione relativa all'oggetto:

- Il Responsabile del servizio interessato, per quanto concerne la responsabilità tecnica ed in ordine alla regolarità ed alla correttezza dell'azione amministrativa;
- Il Responsabile di Ragioneria, per quanto concerne la regolarità contabile e la copertura finanziaria, ai sensi dell'art. 147/bis, comma 1, del D. Lgs. 267/2000 e s.m.i.;

hanno espresso parere FAVOREVOLE

Premesso:

CHE con determinazione del dirigente del 3° Settore n. 83 del 18.12.2017, sono stati individuati n. 85 immobili da demolire, già acquisiti al patrimonio immobiliare del comune, oggetto di apposito progetto di accordo quadro approvato con deliberazione della Commissione Straordinaria con i poteri della Giunta Municipale n. 81 del 13.12.2017, la cui spesa è finanziata attraverso il ricorso al Fondo Demolizioni Opere Abusive, istituito presso la CdP a seguito del D.L. n.269/2003 per favorire la sostenibilità e la tutela ambientale dei territori concedendo anticipazioni, senza interessi sui costi (comprese le spese giudiziarie, tecniche e amministrative) relativi agli interventi di demolizioni delle opere abusive;

CHE la Commissione Straordinaria in considerazione della grande estensione e rilevanza dell'abusivismo edilizio nel territorio comunale ed, in special modo di quello costiero, ha dato priorità d'intervento, sin dal proprio insediamento, alla demolizione delle opere ed interventi abusivamente realizzati in violazione delle norme urbanistiche ed edilizie e dei vincoli di tutela ambientale, paesaggistica e di ineditabilità assoluta con spesa in danno dei responsabili dell'abuso in considerazione della loro perdurante inadempienza;

CHE con contratto d'appalto repertorio n.8484 del 05.10.2018, i lavori sono stati affidati all'impresa COGEMAT s.r.l. con sede in Trapani;

CHE l'articolo 15 del CSA, facente parte integrante e sostanziale del predetto contratto, prevede che: "L'Impresa si impegna unilateralmente per tutta la durata dell'Accordo Quadro a redigere, in continuo contraddittorio con l'Ufficio della Direzione dei lavori, la preventivazione e quantificazione degli interventi ed a sottoscrivere i singoli contratti applicativi per l'esecuzione degli interventi stessi, sulla base di quanto prescritto nel presente articolo.";

CHE a seguito di accertata inottemperanza all'ordine di demolizione, è stata disposta l'acquisizione al patrimonio comunale dell'area e del manufatto indicato al n. progressivo 5 dell'elenco degli immobili da sottoporre alla demolizione approvato con la già richiamata Determinazione dirigenziale n. 83 del 18.12.2017, distinto in catasto al foglio di mappa 179 particella n. 1859;

VISTO il preventivo prodotto dall'impresa aggiudicataria dell'Accordo quadro del 11/12/2018, approvato dal Direttore dei lavori e vistato dal RUP, allegato al presente atto sub. A, dal quale si evince che l'importo dei lavori di demolizione del predetto immobile, operate le correzioni d'ufficio, ammonta a complessive € 14.350,00, secondo il seguente quadro economico:

A Lavori

Importo lavori al netto del ribasso d'asta del 34,3619%	€	6.457,51
Oneri per la sicurezza dei lavori	€	787,04
Importo lavori compreso oneri sicurezza	€	7.244,56

B Somme a disposizione dell'Amministrazione

Totale somme a disposizione	€	7.105,44
Importo complessivo	€	14.350,00

CONSIDERATO che le Amministrazioni, ai sensi dell'art. 31 del D.P.R. n°380 del 06/06/2001 con le norme di recepimento in Sicilia, provvedono, in via sostitutiva, alla demolizione delle opere abusive di cui alle ingiunzioni ed al ripristino dello stato dei luoghi a spese dei responsabili dell'abuso;

RICHIAMATO l'art. 41, comma 1, del DPR 380/01 che dispone: In tutti i casi in cui la demolizione deve avvenire a cura del comune, essa è disposta dal dirigente o dal responsabile del competente ufficio comunale su valutazione tecnico-economica approvata dalla giunta comunale;

ATTESO:

CHE sono stati esperiti e tutti gli adempimenti procedurali per addvenire alla demolizione delle opere ed interventi abusivamente realizzati a spese ed in danno dei responsabili dell'abuso stante che tali opere sono stati acquisiti di diritto al patrimonio comunale per l'omissione e la continua e prolungata inerzia da parte dell'interessato;

CHE relativamente all'immobile in argomento non sussistono prevalenti interessi pubblici per la conservazione ai sensi e per gli effetti della Deliberazione della Commissione Straordinaria assunta con i poteri del Consiglio Comunale n. 28 del 13.11.2018;

PRESO ATTO che la spesa complessiva ammonta ad € 14.350,00 e che la stessa, oltre alle ulteriori spese sostenute dall'amministrazione, restano a carico dei soggetti responsabili dell'abuso, per cui a ripristino eseguito e consuntivo dei lavori si provvederà al recupero coattivo delle somme impiegate previa rendicontazione;

RICHIAMATO il D.P.R. 380/01, con particolare riferimento agli artt. 31 e 41 nel testo vigente in Sicilia;

VISTO il Testo Unico degli Enti Locali approvato con D.Lgs n. 267/2000 con le norme di recepimento in Sicilia;

### DELIBERA

- 1) DARE ATTO dell'approvazione, ai sensi del comma 1 dell'art. 41 del citato D.P.R. n°380 del 6/6/01, della valutazione tecnico economica, come specificata in premessa, dei lavori di demolizione e ripristino da eseguire a cura del Comune dell'immobile sito in Castelvefrano foglio 179 particella n. 1859 indicato al n. progressivo 5 di elenco della Determinazione dirigenziale n. 83 del 18.12.2017;
- 2) DARE ATTO altresì, che la spesa complessiva di € 14.350,00 come sopra riportata e prevista dalla valutazione tecnica economica di cui in premessa, oltre eventuali ulteriori spese sostenute dall'Amministrazione, farà carico alle ditte responsabili degli abusi o/o comunque agli aventi causa che non hanno ottemperato, nei termini, all'ordine di demolizione;
- 3) PROVVEDERE, previa rendicontazione, alla riscossione di ciascun importo di spesa a carico dei responsabili dell'abuso incaricando il Responsabile dell'Ufficio Legale e Contenzioso del Comune di espletare gli adempimenti consequenziali e connessi;
- 4) DIFFONDERE il presente atto deliberativo tramite la pubblicazione all'Albo pretorio *on line* sul sito internet ufficiale del Comune di Castelvefrano;
- 5) DEMANDARE ai Responsabili delle Direzioni ogni adempimento gestionale di rispettiva competenza.
- 6) DARE ATTO che il presente provvedimento comporta riflessi diretti sulla situazione economico finanziaria e sul patrimonio dell'Ente bilancio, atteso che l'Ente anticipa le somme occorrenti, per poi rivalersi sui responsabili dell'abuso.
- 7) DICHIARARE il presente atto immediatamente eseguibile, ai sensi dell'art. 12, comma 2, della L.R. 44/91, ai fine di intraprendere celermente le lavorazioni e poter soddisfare con celerità le esigenze di ripristino della violata legalità nelle trasformazioni urbanistiche che hanno anche deturpato le connotazioni ambientali e paesaggistiche del litorale, poiché è stato infranto, il più delle volte, anche il vincolo di inedificabilità assoluta.

Letta e sottoscritta in data e luogo indicati nella intestazione.

**La Commissione Straordinaria**

Dott. Salvatore CACCAMO \_\_\_\_\_

Dott.ssa Elisa BORBONE \_\_\_\_\_

Dott.ssa Concetta Maria MUSCA \_\_\_\_\_

**Il Segretario Generale**

Dott.ssa Rosalia Di Trapani \_\_\_\_\_



**DICHIARATA IMMEDIATAMENTE ESECUTIVA**

ai sensi dell'art. 12 comma 2° della L.R. 44/91

Castelvetro, 20 FEB. 2019



IL SEGRETARIO GENERALE

**CERTIFICATO DI PUBBLICAZIONE**

Il sottoscritto Segretario certifica, su conforme attestazione del messo comunale, che la presente deliberazione è stata pubblicata all'Albo Pretorio dal \_\_\_\_\_ al \_\_\_\_\_

Castelvetro, li \_\_\_\_\_

IL MESSO COMUNALE

IL SEGRETARIO GENERALE

**CERTIFICATO DI ESECUTIVITA'**

Si certifica che la presente deliberazione è divenuta esecutiva il \_\_\_\_\_ dopo il 10° giorno dalla relativa pubblicazione, ai sensi dell'art. 12, comma 1, della L.R. 44/91

IL SEGRETARIO GENERALE



**PROPOSTA DI DELIBERAZIONE DELLA COMMISSIONE STRAORDINARIA  
(CON I POTERI E LE ATTRIBUZIONI DELLA GIUNTA MUNICIPALE)**

(nominata con D.P.R. del 7 giugno 2017)

**OGGETTO:** Presa d'atto ed approvazione valutazione tecnico-economica della spesa occorrente per eseguire coattivamente opere di demolizione e rimessa in pristino dello stato dei luoghi di manufatti ed opere abusivamente realizzati a seguito di accertamento di inottemperanza. Immobile distinto in catasto al foglio 179, particella 1859 Elenco n. 5

Esaminata ed approvata dalla Commissione Straordinaria

il 20 FEB. 2019

con deliberazione n. 35

Dichiarata immediatamente esecutiva ai sensi dell'art.12 co. 2° della L.R. 44/91:

NO  
 SI

IL RESPONSABILE DEL SERVIZIO  
INTERESSATO

Per quanto concerne la regolarità tecnica e la correttezza dell'azione amministrativa esprime parere:

FAVOREVOLE

Data \_\_\_\_\_ IL RESPONSABILE

Li 20/02/2019

IL RESPONSABILE DEL PROCEDIMENTO  
(Dott. Michele Caldarera)

IL RESPONSABILE DI RAGIONERIA

Per quanto concerne la regolarità contabile esprime parere:

FAVOREVOLE

Data 20/02/2019 IL RESPONSABILE

IMPUTAZIONE DELLA SPESA

SOMMA DA IMPEGNARE CON LA PRESENTE PROPOSTA €. \_\_\_\_\_

AL CAP. \_\_\_\_\_ IPR N. \_\_\_\_\_

Data \_\_\_\_\_

IL RESPONSABILE



# Città di Castelvetro

Selinunte

**Oggetto:** Accordo Quadro per i lavori di "Demolizione degli interventi e delle opere edilizie abusivamente realizzati in violazione delle norme di cui al Testo Unico delle disposizioni legislative e regolamentari in materia edilizia (D.P.R. 6 giugno 2001, n. 380) come recepito nella Regione Siciliana con L.R. 10 agosto 2016, n. 16 e rimessa in pristino dello stato originario dei luoghi"

**Impresa appaltatrice:** COGEMAT SRL con sede in via Fiorame 4, Trapani;

**Contratto:** n. 8484 di repertorio del 5.10.2018, per l'importo contrattuale complessivo presuntivo di € 1.273.939,13 al netto del ribasso d'asta del 34,3619 %;

## APPROVAZIONE Valutazione tecnico-economica presunta per l'esecuzione delle opere di demolizione

L'anno Duemiladiciannove il giorno 18 del mese di Febbraio (18/02/2019), il sottoscritto, Ing. Danilo La Rocca, Direttore dei lavori, dell'opera pubblica di cui all'oggetto, ai sensi di quanto previsto all'art. 15 del Capitolato speciale d'Appalto, ha proceduto alla verifica dei preventivi e quantificazione degli interventi da eseguire mediante computo metrico estimativo corredato di schemi grafici, prodotti dall'Impresa esecutrice, con pec, con le seguenti risultanze:

### Immobile Elenco n° 5 - struttura sita in via 132 Triscina:

Visti:

- gli schemi grafici, redatti dalla ditta contengono gli elementi descrittivi, grafici e tecnico economici utili per l'individuazione e quantificazione presunta delle opere da effettuare, come riscontrato in contraddittorio con tecnici comunali preposti al sopralluogo, effettuato nel mese di dicembre 2018, riscontrando, in contraddittorio con l'Impresa appaltatrice COGEMAT s.r.l. e il sottoscritto Direttore dei Lavori Ing. Danilo La Rocca;
- il quadro economico che prevede le spese necessarie per la corretta finalizzazione dell'opera;
- l'appaltabilità dei lavori appare in linea con la soluzione progettuale prescelta;
- i prezzi adottati sono rispondenti all'elenco prezzi contrattuale;
- il computo metrico esecutivo presunto, con le correzioni apportate in data odierna, per l'importo complessivo di € 14.350,00, come di seguito distinto:

Elenco n.5 strada 132 F.179 part. 1859	
<b>A) LAVORI</b>	
Lavori	€ 10.625,10
Oneri di sicurezza 8%	€ 787,04
Restano	€ <b>9.838,06</b>
ribasso d'asta del 34,3619%	€ 3.380,54
Lavori al netto	€ <b>6.457,51</b>
Oneri di sicurezza 8%	€ 787,04
<b>Sommano</b>	<b>€ 7.244,56</b>
<b>B) Somme a disposizione dell'Amministrazione</b>	
Iva al 22%	€ 1.593,80
Incentivi diretti tecnici	€ 300,00
Oneri discarica	€ 4.307,60
Locazione immobili	€ 807,00
Spese di gara	€ 86,45
Contributo ASP e ANAC	€ 10,59
<b>Totale lavori contratto applicativo n. __</b>	<b>€ 7.105,44</b>
	<b>€ 14.350,00</b>

**Il Direttore dei Lavori**  
**ESPRIME PARERE TECNICO FAVOREVOLE**

relativo alla preventivazione prodotta dall'Impresa per l'esecuzione delle opere di Demolizione dell'immobile in epigrafe e ripristino dello stato dei luoghi.

Il presente costituisce Modulo d'Ordine di cui all'art. 15 del Capitolato Speciale d'Appalto, da allegare al contratto applicativo e si assegna il tempo utile per l'esecuzione dei lavori di giorni 5 (Cinque) naturali e consecutivi, mentre l'inizio dei lavori dovrà avvenire entro 3 (tre) giorni dalla sottoscrizione del Contratto Applicativo dell'Accordo Quadro, pena l'applicazione delle penali previste nel C.S.A.

Castelvetrano, li 18/02/2019

La Direzione Operativa

Geom. Alessandro Graziano    Geom. Filippo Sciacotta

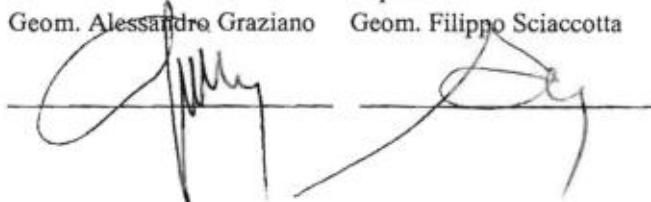

Il Direttore dei Lavori  
Ing. Danilo La Rocca



Visto:

Il Responsabile Unico del Procedimento  
Dott. Michele Calderera

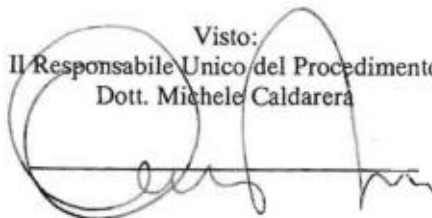

Comune di CASTELVETRANO

Provincia

Trapani

COPIA CON LE CORREZIONI D'UFFICIO D.L.

RIEVO DEL 06/12/2018, TEMI RILEVATI: GEOM. PALLEGRINI P.  
GEOM. BENTIVOGLIO F.

## COMPUTO METRICO ESTIMATIVO LAVORI A MISURA

### OGGETTO

Procedura aperta per l'affidamento e l'esecuzione dei lavori di demolizione degli interventi e delle opere edilizie abusivamente realizzati in violazione delle norme di cui al Testo Unico delle disposizioni legislative e regolamentari in materia edilizia (D.P.R. 6 giugno 2009, n 380) come recepito nella regione Siciliana con L.R. 10 Agosto 2016, n. 16 e rimessa in ripristino dello stato originario dei luoghi.

██████████ strada 132, elenco n°5, foglio 179 p.lla 1859

COMMITTENTE COMUNE DI CASTELVETRANO

COGEMAT s.r.l.  
L'Amministratore Unico



N°	N.E.P.	DESCRIZIONE	Quantita'	Prezzo Unit.	Importo
		<b>[REDACTED] - n°5 elenco</b>			
		<b>Lavori a misura</b>			
1		1.3.1 Demolizione vuoto per pieno di fabbricati o residui di fabbricati, in ambito urbano, la cui superficie laterale libera o accessibile ai mezzi meccanici risulti inferiore al 50% dell'intera superficie			
		Demolizione fabbricato mt 12.00*7.00*3.65	306,600		
		Tettoia mt. 7.00*3.90*2.85	77,805		
		<b>SOMMANO m³ =</b>	<b>384,405</b>	<b>12,90</b>	<b>4.958,82</b>
2		1.3.4 Demolizione parziale o totale, per lavori stradali e simili, da eseguirsi con qualsiasi mezzo, escluso le mine, di manufatti in muratura di qualsiasi genere e forma, qualunque sia la tenacità e la spe			
		Demolizione <del>muro</del> addossato al fabbricato mt <del>12.00*0.70*0.30</del>	<del>2,520</del>		
		mt <del>7.00*0.70*0.30</del>	<del>1,470</del>		
		Demolizione parapetto fabbricato mt <del>12.00*0.60*0.30*2</del>	<del>4,320</del>		
		mt <del>7.00*0.60*0.30*2</del>	<del>2,520</del>		
		Demolizione fondazione fabbricato mt 12.00*7.00*0.75	63,000		
		Demolizione trave addossata al fabbricato mt 12.00*0.30*0.30	<del>1,080</del>		
		mt 7.00*0.30*0.30	0,630		
		Demolizione platea sotto tettoia mt 12.00*7.00*0.50	42,000		
		Demolizione pilastri tettoia n°3*0.30*0.30*2.80	0,756		
		Demolizione muretto in prossimità della tettoia mt. 6.75*0.80*0.30 ?	1,620		
		Demolizione camminamenti in cls <b>2</b> mt. 5.20*9.25*0.35	16,835		
		<b>1</b> mt. 3.70*5.00*0.35	6,475		
		<b>3</b> mt. 2.80*5.20*0.65	9,464		
		mt. 2.45*9.80*0.75	18,008		
		<b>750</b> <b>SOMMANO m³ =</b>	<b>170,698</b>	<b>18,30</b>	<b>3.123,77</b>
3		1.3.6 Trasporto di materie provenienti dalle demolizioni di cui alla voce 1.3.1 - 1.3.2 - 1.3.3 a rifiuto alle discariche del Comune in cui si eseguono i lavori o alla discarica del comprensorio di cui fa			
		Demolizione fabbricato mt 12.00*7.00*3.65*1/3*20 km	2.044,000		
		Demolizione muro addossato al fabbricato mt 12.00*0.70*0.30*20 km	50,400		
		mt 7.00*0.70*0.30*20 km	29,400		
		Demolizione parapetto fabbricato mt 12.00*0.60*0.30*2*20 km	86,400		
		mt 7.00*0.60*0.30*2*20 km	50,400		
		Demolizione fondazione fabbricato mt 12.00*7.00*0.75*20 km	1.260,000		
		Demolizione trave addossata al fabbricato mt 12.00*0.30*0.30*20 km	21,600		
		mt 7.00*0.30*0.30*20 km	12,600		
		Demolizione platea sotto tettoia mt 12.00*7.00*0.50*20 km	840,000		
		Demolizione pilastri tettoia n°3*0.30*0.30*2.80*20 km	15,120		
		<b>A RIPORTARE</b>	<b>4.409,920</b>		<b>8.082,59</b>

N°	N.E.P.	DESCRIZIONE	Quantita'	Prezzo Unit.	Impc
		RIPORTO	4.409,920		8.
		Demolizione muretto in prossimità della tettoia mt. 6.75*0.80*0.30*20 km	32,400		
		Demolizione camminamenti in cls mt. 5.20*9.25*0.35*20 km	336,700		
		mt. 3.70*5.00*0.35*20 km	129,500		
		mt. 2.80*5.20*0.65*20 km	189,280		
		mt. 2.45*9.80*0.75*20 km	360,150		
		Tettoia			
		mt. 7.00*3.90*2.85*1/3*20 km	518,700		
		SOMMANO m³ =	5.976,650	0,36	2,1
4	A.3	Operaio specializzato 3° Livello			
		Opere da fabbro			
		2	2,000		
		Sgombero masserizie			
		8	8,000		
		SOMMANO h =	10,000	35,82	3
5	A.2	Operaio Qualificato 2° livello.			
		Opere da fabbro			
		2	2,000		
		Sgombero masserizie			
		8	8,000		
		SOMMANO h =	10,000	33,33	33
6	A.1	Operaio comune 1° livello			
		Sgombero masserizie			
		8	8,000		
		SOMMANO h =	8,000	29,95	23
7	AN02	Nolo di autocarro ribaltabile della portata indicativa di oltre Q.li 40 fino a q.li 150 compreso operatore, carburante, lubrificante, trasporto in loco ed ogni altro onere connesso, per il			
		Trasporto masserizie da fabbricato a deposito			
		8	8,000		
		SOMMANO h =	8,000	60,12	480
		1) Totale Lavori a misura			11.646,24
		17) Totale I [REDACTED] - n°5 elenco			11.646,24

COGEMAT s.r.l.  
Amministratore Unico

~~XXXXXXXXXX~~ (casa+tettoia)

STRADA 132 CIV. 34

ELENCO N°5 - F.179 - P.LLA 1859

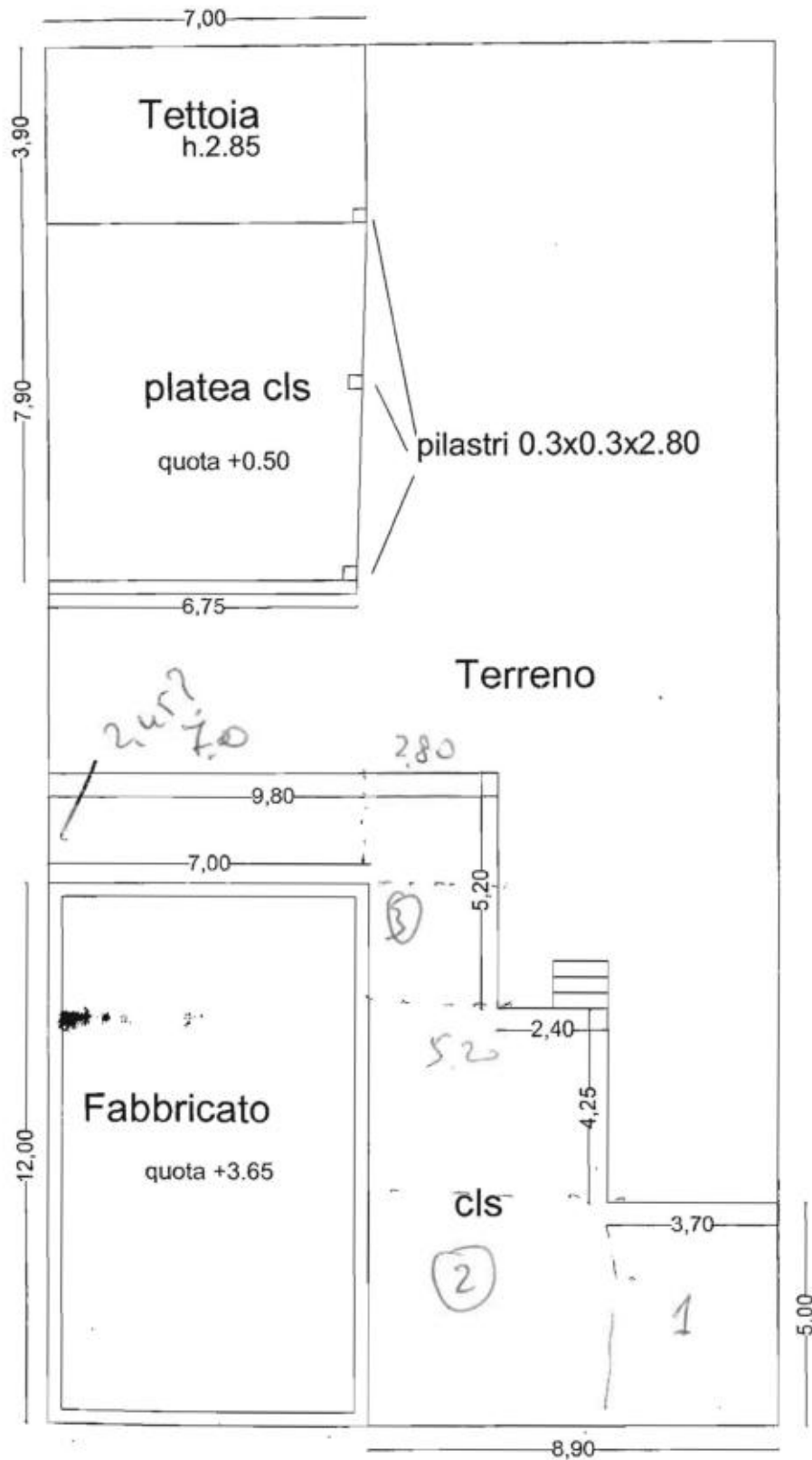

*Ampli.*